

TENDA A RULLO QUEEN

TENDE TECNICHE DA INTERNO

QUEEN È LA VERA REGINA DELLE TENDE A RULLO.

UNICA NEL SUO GENERE, LA RULLO QUEEN COMBINA UN DESIGN INNOVATIVO AD UN SISTEMA IN GRADO DI REALIZZARE SCHERMATURE FINO A 10 METRI DI LARGHEZZA SENZA ALCUN TIPO DI FLESSIONE.

E' LA SOLUZIONE PERFETTA PER UFFICI ED HOTEL.

MASSIMA MISURA CONSIGLIATA: 10 M X 3 M

CASSONETTO

CASSONETTO QUEEN CON ISPEZIONE FRONTALE CON CULLA PER SOSTEGNO RULLO

TESTATE IN FERRO ZINCATO E VERNICIATE IN TINTA AL CASSONETTO

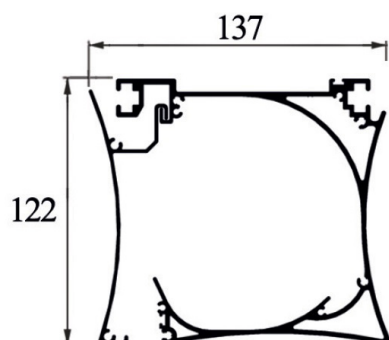

FISSAGGIO

POSA IN LUCE CON PIASTRE

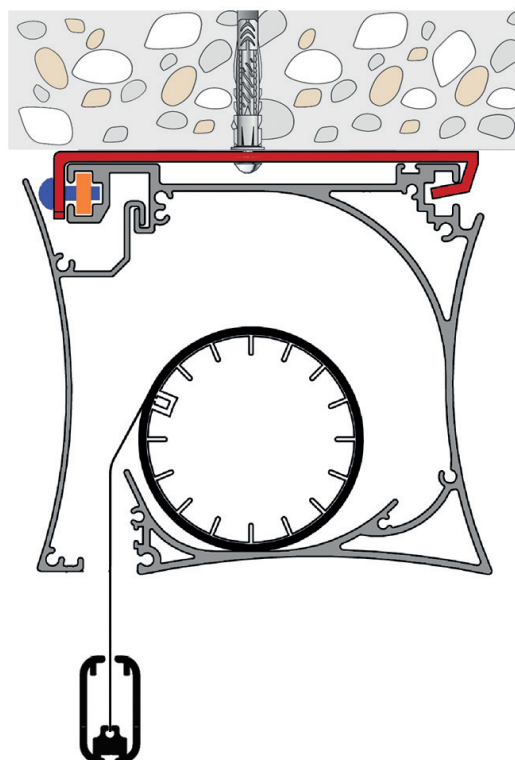

SISTEMA PER FACILE MANUTENZIONE

RULLO AVVOLGITORE RINFORZATO Ø 63 E TERMINALE EASY ZIP CON SEDE PORTA ZIP.

AVERE LA ZIP SALDATA SUI 2 LATI DEL TESSUTO FACILITA E VELOCIZZA NOTEVOLMENTE LE OPERAZIONI DI ASSEMBLAGGIO ED EVENTUALE MANUTENZIONE DELLA TENDA PER SOSTITUZIONE TELO.



TERMINALE ZIPPY XL CON SEDE PORTA ZIP

FINALE ZIPPY XL CON SEDE PORTA GUIDA IN PVC PER TRATTENUTA ZIP;

IN CASO DI COMANDO AD ARGANELLO, SI HA LA POSSIBILITÀ DI AGGIUNGERE SUL TERMINALE IL SET CATENACCI CHE PERMETTE IL TENSIONAMENTO MANUALE DEL TELO

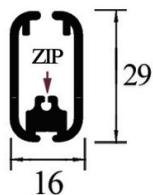



COMANDO

LA TENDA A RULLO QUEEN HA SOLO IL COMANDO A MOTORE

MOTORE

I MOTORI POSSONO ESSERE CON FINECORSO MECCANICO OPPURE ELETTRONICO CON TELECOMANDO.
LE MOTORIZZAZIONI DISPONIBILI SONO SOMFY, CHERUBINI E GAPOSA.

TESSUTI

I TESSUTI IMPIEGATI NEL SISTEMA QUEEN SONO VARI: FILTRANTI O OSCURANTI.

SALDATURA

LA SALDATURA DI TUTTI I VARI TESSUTI È IN ORIZZONTALE

VERNICIATURA E VITERIA

L'ALLUMINIO UTILIZZATO SUBISCE UN PRETRATTAMENTO DI OSSIDAZIONE ANODICA A PORO APERTO. IN SEGUITO, LA VERNICIATURA A POLVERI NE AUMENTA LA PROTEZIONE DALLA CORROSIONE E DA AGENTI AGGRESSIVI ED HA ELEVATE CARATTERISTICHE MECCANICHE.

VITERIA IN ACCIAIO INOX.

Garattoni

LIVING | INNOVATION

GARATTONI DARIO DI R.I.

VIA DEL SALICE, 8 - 47822 SANTARCANGELO DI ROMAGNA (RN)

TEL. 0039.0541.625648

WWW.GARATTONIDARIO.COM - INFO@GARATTONIDARIO.COM

